

**Der ÖPNV auf dem Weg zum umfassenden
Mobilitäts-Dienstleister:**



HANNOVER **mobil**
Das kombinierte Mobilitätsvergnügen

Martin Röhrleef, üstra Hannoversche Verkehrsbetriebe AG

Grundsatzfragen und integrierte Mobilitätskonzepte

Projektleiter HANNOVERmobil

**Wenn Sie Lust
auf ein Glas
Milch
haben, ...**



... kaufen
**Sie dann
eine Kuh?**



**Warum kaufen
Sie dann ein Auto?**

**Wenn Sie es nur
ab und zu brauchen.**



DENZELDRIVE
Carsharing

CarSharing statt privater PKW: Gleiche Mobilität – völlig anderer Modal Split!

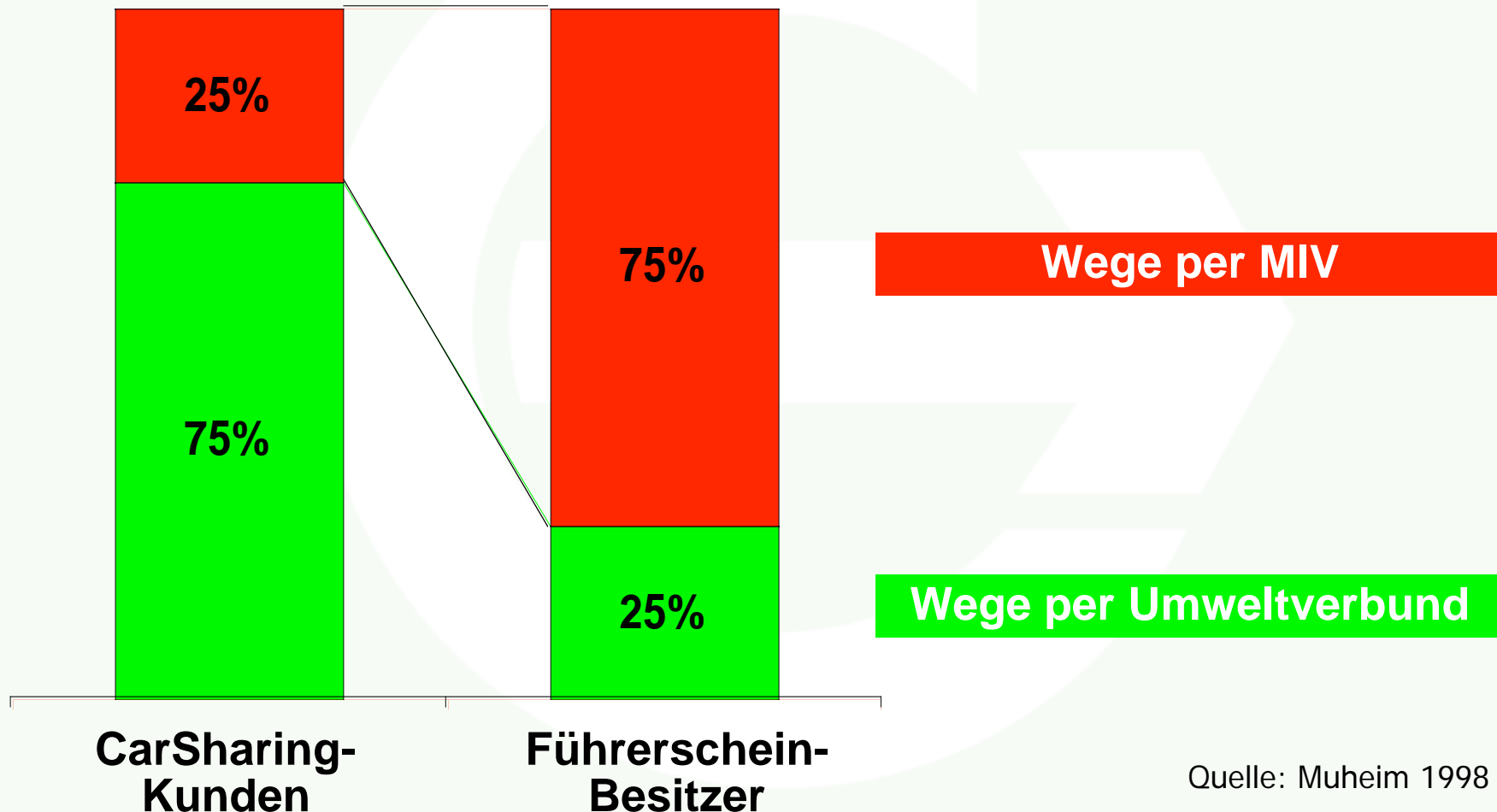

Quelle: Muheim 1998

Umfassendes „Mobilpaket“:

Ein Ticket und gemeinsames Marketing für verschiedene Mobil-Dienstleistungen

ÖPNV + CarSharing

Umfassendes „Mobilpaket“:

Ein Ticket und gemeinsames Marketing für verschiedene Mobil-Dienstleistungen

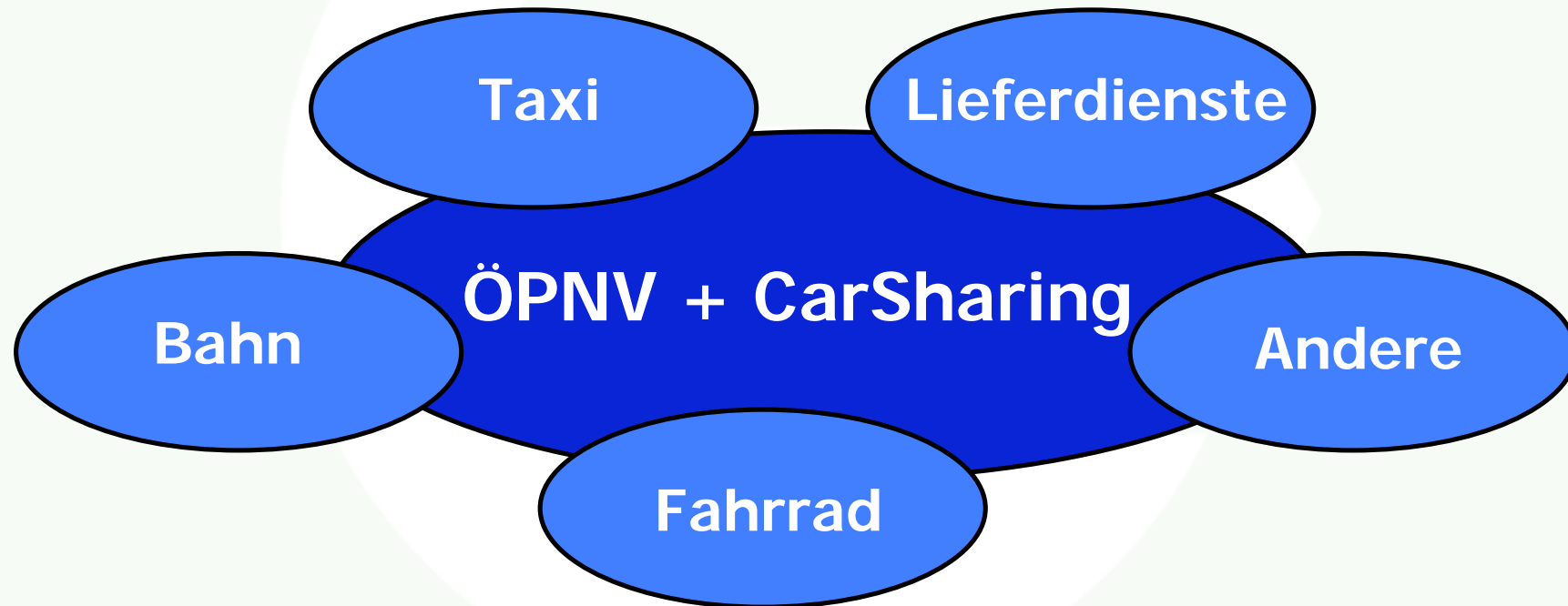



Das „Mobilpaket“: Alles auf eine Karte!

HANNOVERmobil

• Öffentlicher Nahverkehr

- GVH JahresAbo inklusive
- Fahrplanbuch kostenlos

Das „Mobilpaket“: Alles auf eine Karte!



HANNOVER**mobil**

• Öffentlicher Nahverkehr

GVH JahresAbo inklusive
Fahrplanbuch kostenlos

• CarSharing

- Stadtmobil-CarSharing-Zugang inklusive
 - Keine Aufnahmegebühr
 - Keine Kautions
 - Kein Mitgliedsbeitrag
 - Kein Monatsbeitrag
- Rabatte Hertz-Autovermietung

Das „Mobilpaket“: Alles auf eine Karte!



HANNOVERmobil

- Öffentlicher Nahverkehr

GVH JahresAbo inklusive
Fahrplanbuch kostenlos

- CarSharing

CarSharing-Zugang inklusive
Rabatt Autovermietung

- Deutsche Bahn

• BahnCard 25 inklusive

Das „Mobilpaket“: Alles auf eine Karte!



HANNOVERmobil

- Öffentlicher Nahverkehr

GVH JahresAbo inklusive
Fahrplanbuch kostenlos

- CarSharing

CarSharing-Zugang inklusive
Rabatt Autovermietung

- Deutsche Bahn

BahnCard 25 inklusive

- Taxi

- Rabattierter Sondertarif
- Bargeldlose Zahlung



Das „Mobilpaket“: Alles auf eine Karte!

HANNOVER mobil	
<ul style="list-style-type: none">• <u>Öffentlicher Nahverkehr</u> GVH JahresAbo inklusive Fahrplanbuch kostenlos	<ul style="list-style-type: none">• <u>CarSharing</u> CarSharing-Zugang inklusive Rabatt Autovermietung
<ul style="list-style-type: none">• <u>Deutsche Bahn</u> BahnCard 25 inklusive	<ul style="list-style-type: none">• <u>Taxi</u> Rabattierter Sondertarif Bar geldlose Zahlung
<ul style="list-style-type: none">• <u>Fahrradservice</u>	<ul style="list-style-type: none">• Rabatte und Service-Leistungen bei Händlern, Fahrradstation, ADFC



Das „Mobilpaket“: Alles auf eine Karte!

HANNOVER mobil	
<ul style="list-style-type: none">• <u>Öffentlicher Nahverkehr</u> GVH JahresAbo inkl. Fahrplanbuch koste	<ul style="list-style-type: none">• <u>CarSharing</u>
<ul style="list-style-type: none">• <u>Deutsche Bahn</u> BahnCard 25 inklus	<ul style="list-style-type: none">• Sonderkonditionen EDEKA-Lieferservice• Kostenloser Getränke-Lieferservice• Kostenlose Gepäckaufbewahrung SCC
<ul style="list-style-type: none">• <u>Fahrradservice</u> Rabatte und Service-Leistungen bei Händlern, Fahrradstation, ADFC	<ul style="list-style-type: none">• <u>Gepäck- und Lieferdienste</u>



Das „Mobilpaket“: Alles auf eine Karte!

HANNOVER mobil	
<ul style="list-style-type: none">• <u>Öffentlicher Nahverkehr</u> GVH JahresAbo inklusive Fahrplanbuch kostenlos	<ul style="list-style-type: none">• <u>CarSharing</u> CarSharing-Zugang inklusive Rabatt Autovermietung
<ul style="list-style-type: none">• <u>Deutsche Bahn</u> BahnCard 25 inklusive	<ul style="list-style-type: none">• <u>Taxi</u>
<ul style="list-style-type: none">• <u>Fahrradservice</u> Rabatte und Service-Leistungen bei Händlern, Fahrradstationen	<ul style="list-style-type: none">• Integrierte Mobilitätsrechnung für alle Grundgebühren sowie Fahrtgebühren bei CarSharing und Taxi
<ul style="list-style-type: none">• Integrierte Mobilitätsrechnung	



Das „Mo

Ausweitung Konzept Verkehrsverbund auf „ganze Welt der Mobilität“ !

- Öffentliche
GVH
Fah
- Deutsche E
Bah
- Fahrradservice
Rabatte und Service-Leistungen
bei Händlern, Fahrradstation, ADFC

- Gepäck- und Lieferdienste
Lebensmittel- und Getränkelieferungen
Gepäckaufbewahrung SCC
- Integrierte Mobilitätsrechnung für alle Grundgebühren sowie Fahrtgebühren bei CarSharing und Taxi



Das „Mob

**Kostet monatlich
nur 6,50 EUR
zusätzlich zum
reinen ÖPNV-Abo !**

Öffentlicher

GVH
Fahrp

Deutsche Ba

Bahn

Fahrradservice

Rabatte und Service-Leistungen
bei Händlern, Fahrradstation, ADFC

Gepäck- und Lieferdienste

Lebensmittel- und Getränkelieferungen
Gepäckaufbewahrung SCC

Integrierte Mobilitätsrechnung für alle Grundgebühren sowie Fahrtgebühren bei CarSharing und Taxi

Multimodal:

"einmal dies und einmal jenes"

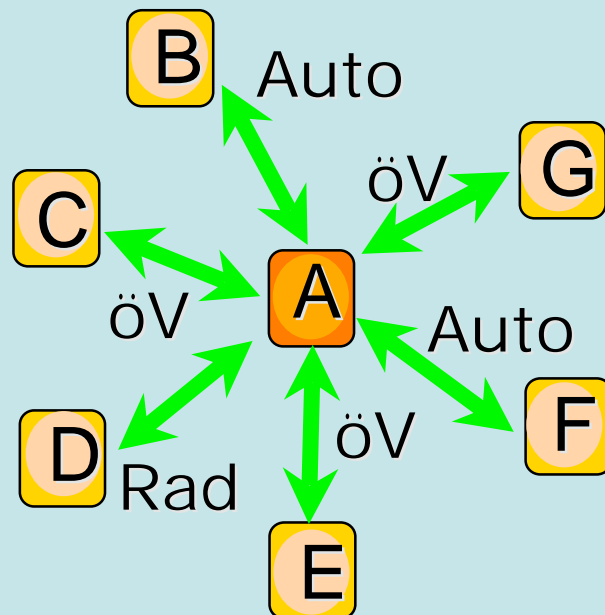

Intermodal:

"dies und jenes"

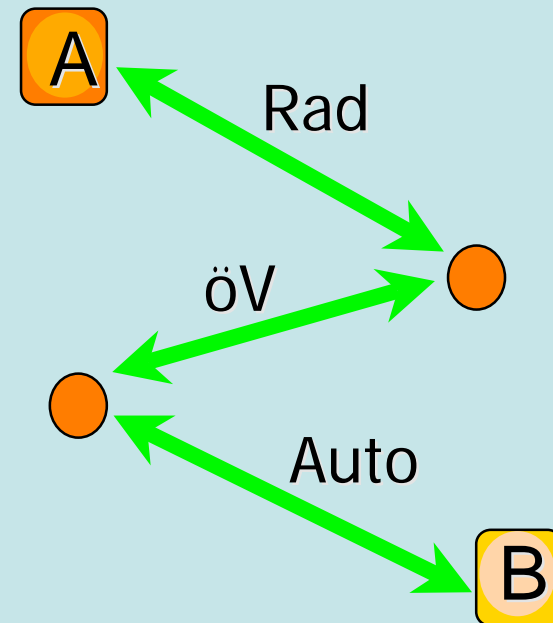

Mit der Diversifikation wird eine Doppelstrategie verfolgt

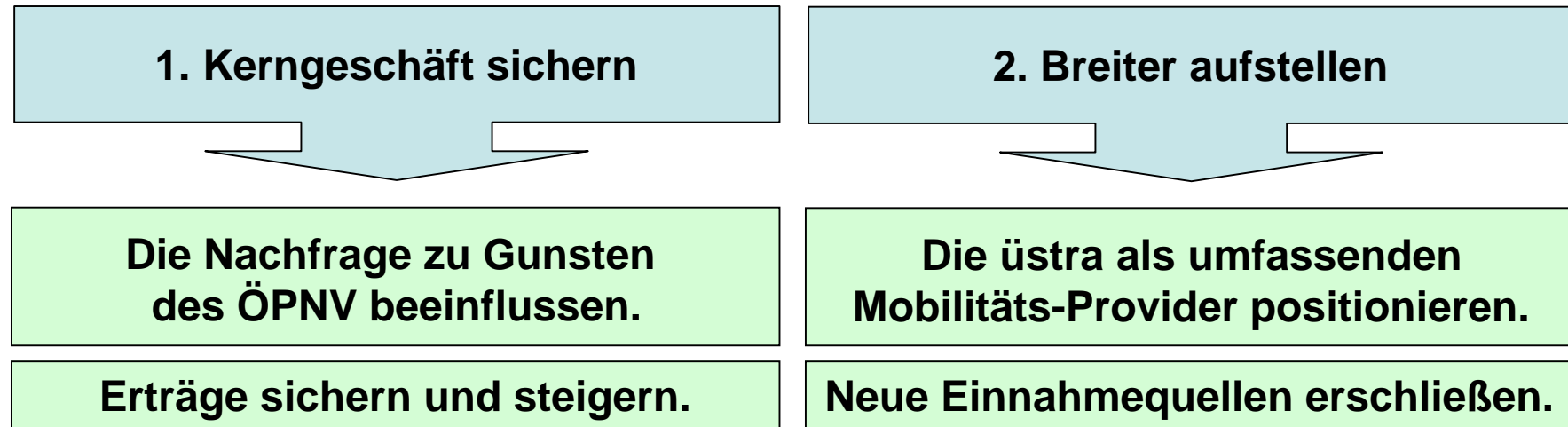

Mit der Diversifikation wird eine Doppelstrategie verfolgt

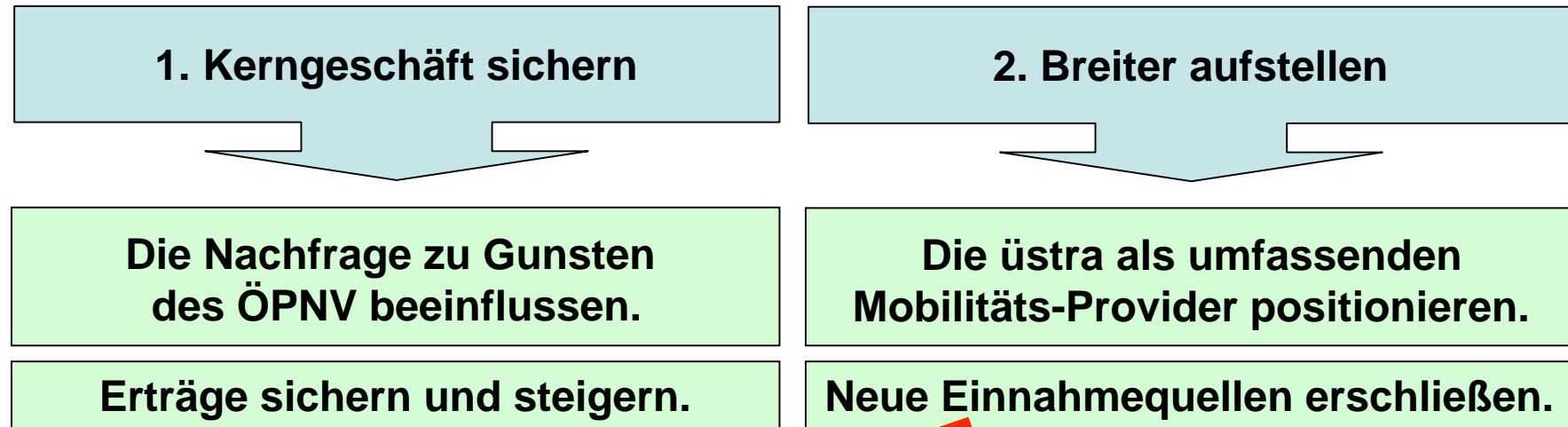

Das „Mobilpaket“ – einfach clever!

PKW

**Kombi * LKW * Regionalexpress
S-Bahn * Fahrrad * Taxi
Transporter * Lieferwagen
Cabrio * Limousine * Stadtbahn
Stadtbus * Regionalbahn
Großraumtaxi * Stadtbahn**

**Nur
ein
Auto?**

oder

**Freie Wahl aus
über 2000 Fahrzeugen!**

Werbekampagne

Neu ab 01.11.2004



Erweitern Sie Ihren Fuhrpark
Die ganze Welt der Mobilität auf einer Karte

Hannover Mobil bietet Ihnen für jeden Zweck das passende Angebot:

- ▶ Busse und Bahnen im GVH
- ▶ BahnCard
- ▶ teilAuto
- ▶ jede Menge Rabatte und Sonderkonditionen bei Taxi, Fahrrad und Lieferservice

Mehr Infos beim GVH im üstra Service Center City oder unter www.gvh.de

Nur 6,50 EUR
mehr als das reguläre
GVH+Abo pro Monat!

HANNOVERmobil
Das kombinierte Mobilitätsvergnügen

GVH



1234567

Maximilian Mustermann

GVH-Hotline: 01803/19 449 | hannovermobil.de
CarSharing-Buchungszeitpunkt



Großraum-Verkehr Hannover

HANNOVERmobil
Das kombinierte Mobilitätsvergnügen

Start am 14. Oktober 2004



Analyseergebnisse (1)

Das Verhalten der Nutzer

- Zurzeit gut 700 Kunden
- Über 1/3 der Kunden hat im Zusammenhang mit HANNOVERmobil ein neues GVH-Abo (Wert ca. 550 EUR p.a.) abgeschlossen.
- Ca. 1/3 der Kunden hat einen vorhandenen PKW abgeschafft oder auf die geplante Anschaffung verzichtet.
- Über 4/5 der Kunden waren vorher keine CarSharing-Nutzer.
- Ca. 3/4 der Kunden besaßen vorher keine BahnCard

Analyseergebnisse (2)

Das Verhalten der Nutzer

- Kaufentscheidende Faktoren sind das CarSharing und die BahnCard.
- Mit Abstand dahinter rangieren Taxi, Lieferservice und Fahrraddienstleistungen.
- Die Kundenlebensdauer scheint signifikant länger zu sein als die von reinen GVH-Abonnenten (bisher sehr geringe Zahl von Kündigungen).
- Das Produkt ist (noch?) kein „self-seller“.

Analyseergebnisse (3)

Die Marktforschung der ÖPNV-Stammkunden

(N=300; ÖPNV-Nutzung mehrmals pro Woche)

- Ca. 2/3 der Befragten finden das Produkt interessant bzw. sehr interessant
- Ca. 1/2 der Befragten gibt an, das Produkt bestimmt / wahrscheinlich kaufen zu wollen.
- Diese Quote der Kaufbereitschaft wird auch in der Teilgruppe der Käufer von Einzelkarten erreicht.
- Weniger als 1/5 der Befragten kennt HANNOVERmobil bisher wirklich (zutreffende Beschreibung).
- Ca. 3/4 der Befragten stimmt der Aussage zu: „HANNOVERmobil ist eine Super-Sache vom GVH“.

HANNOVERmobil generiert für üstra/GVH einen Deckungsbeitrag von ca. 67 EUR pro Kunde und Jahr

direkte monetäre Effekte durch Fahrausweisererlöse pro Kunde und Jahr

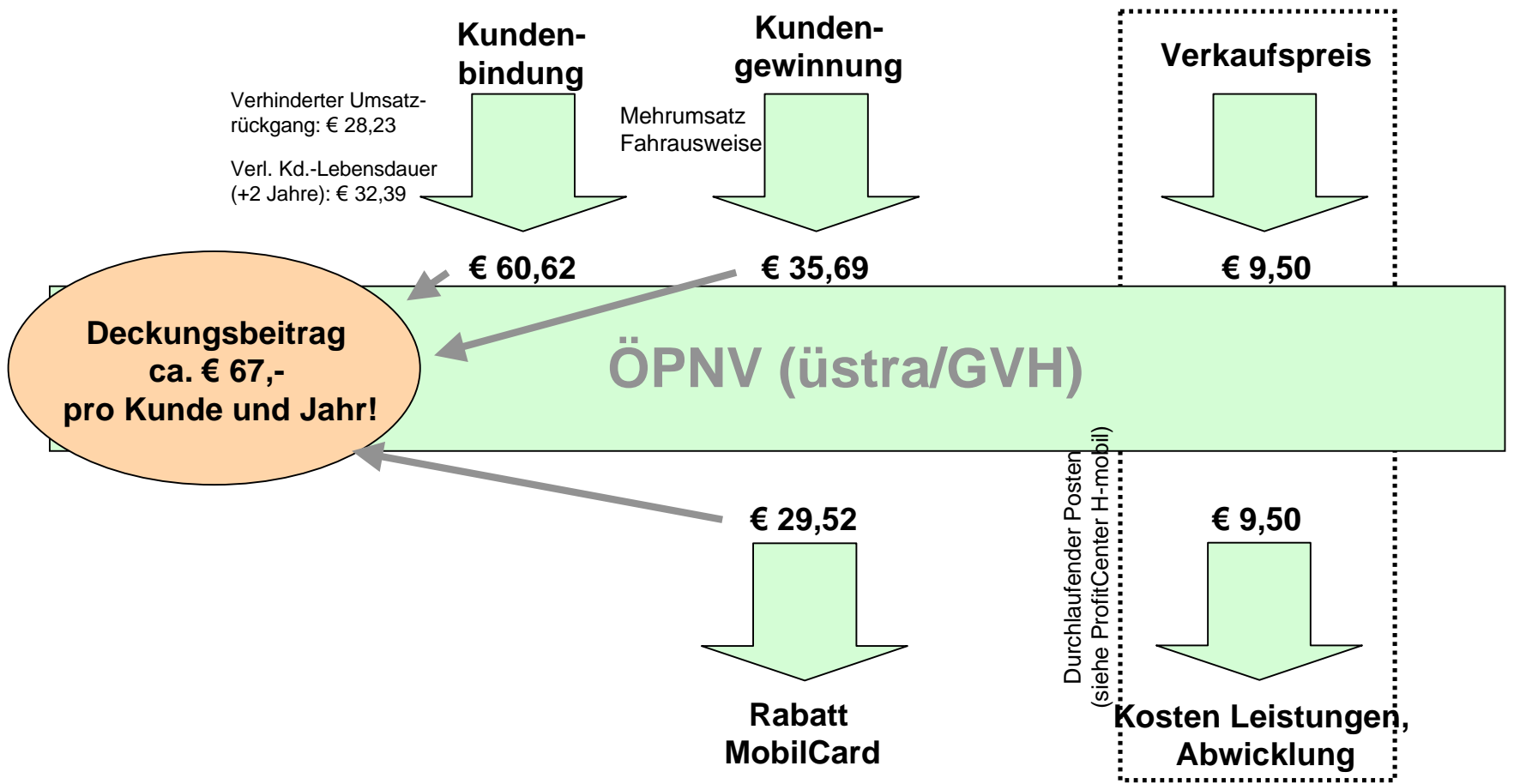

Noch generiert HANNOVERmobil vor allem einen
Imagenuutzen.

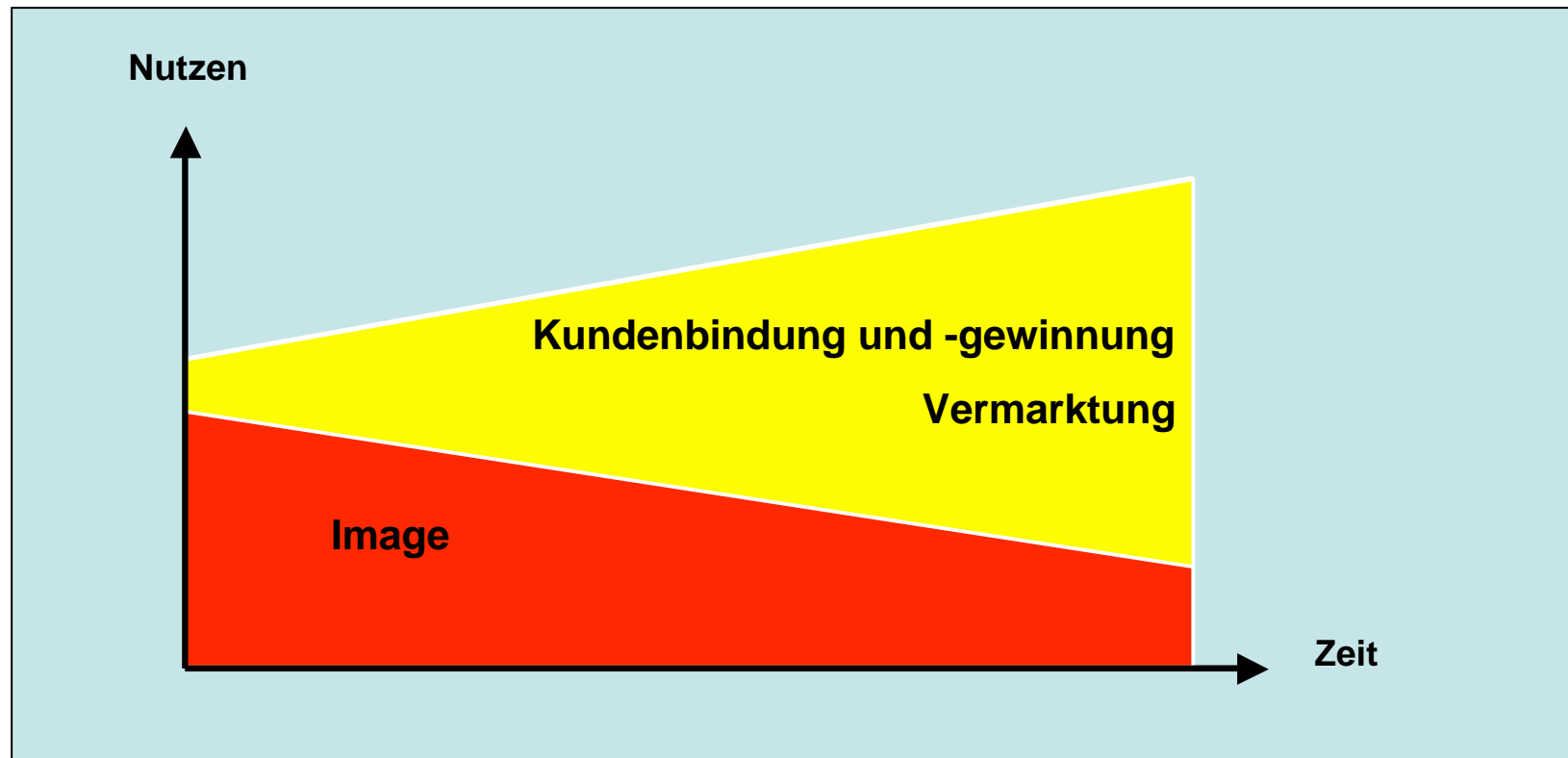

Zeit

Auf Grund des hohen Innovationsgrades und seiner Vorbildfunktion ist HANNOVERmobil mehrfach ausgezeichnet worden



„Innovatives Leitprojekt“
der Mobilitätsoffensive
des Bundesverkehrsministeriums 2004



„König-Kunde“-Preis
des VCD 2005



CiTOP-
Innovationspreis 2005



Präsentation auf 17 nationalen und internationalen Fachkonferenzen seit Anfang 2005

HANNOVERmobil 2.0:

Aus dem Pilotprojekt wird ein Dauerangebot

- Es braucht viel Zeit, bis die theoretische Kaufbereitschaft wirklich realisiert wird.
- Die potenziellen Kunden kommen mit dem Produkt nicht ausreichend in Berührung.
- Einige Aspekte sind zu kompliziert.

- Positionierung als Zusatzbaustein zum Abo.
- Integration in den Abo-Bestellschein.
- Straffung und Vereinfachung des Angebotes.
- Stärkung des Taxi-Bausteins (pauschal 20% Rabatt)

**HANNOVERmobil ist ein strategisches Langfrist-Projekt.
Die Effekte pro Kunde sind gut. Aber Mengeneffekte benötigen Zeit.**

Langfristig geht es darum, einen größeren Anteil vom Mobilitätsbudget der Bürger abzuschöpfen.

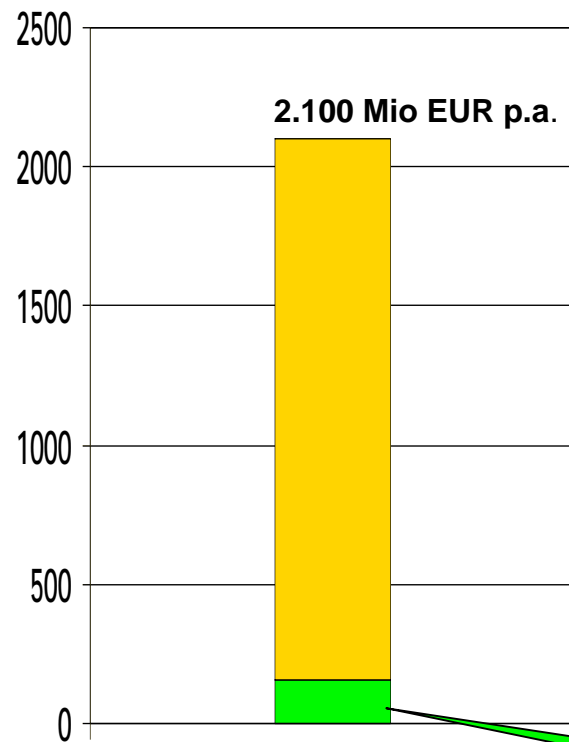

Der GVH schöpft nur etwa 7% des Mobilitätsbudgets der Bürger ab.

Aufwendungen der Bürger in der Region Hannover für Mobilität

Quelle: destatis, GVH-Statistik, Region Hannover, eigene Berechnungen

GVH-Anteil (156 Mio EUR in 2005)

Langfristig geht es darum, einen größeren Anteil vom Mobilitätsbudget der Bürger abzuschöpfen.

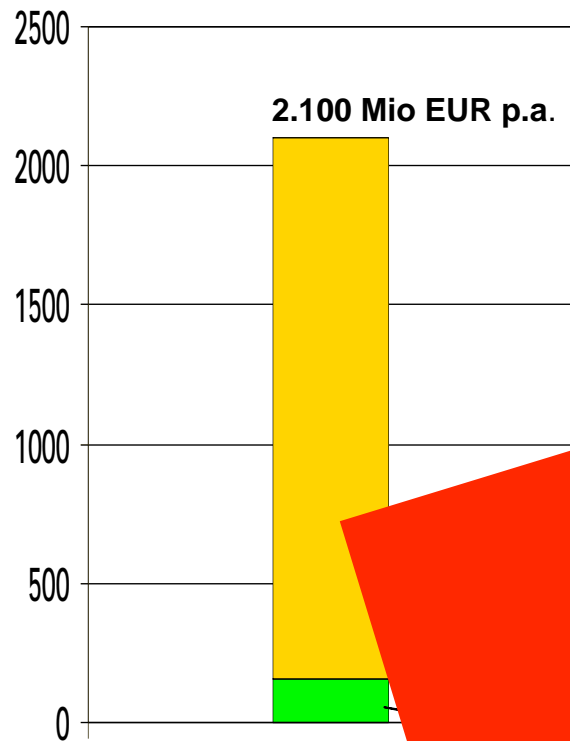

Aufwendungen der Bürger
Region Hannover für M...

Quelle: destatis, GVH-Statistik, Region Hannover, eigene Berechnungen

Der GVH schöpft nur etwa 7% des Mobilitätsbudgets der Bürger ab.

... ist der ÖPNV reif für diese Produktinnovation?

GVH-Anteil (156 Mio EUR in 2005)

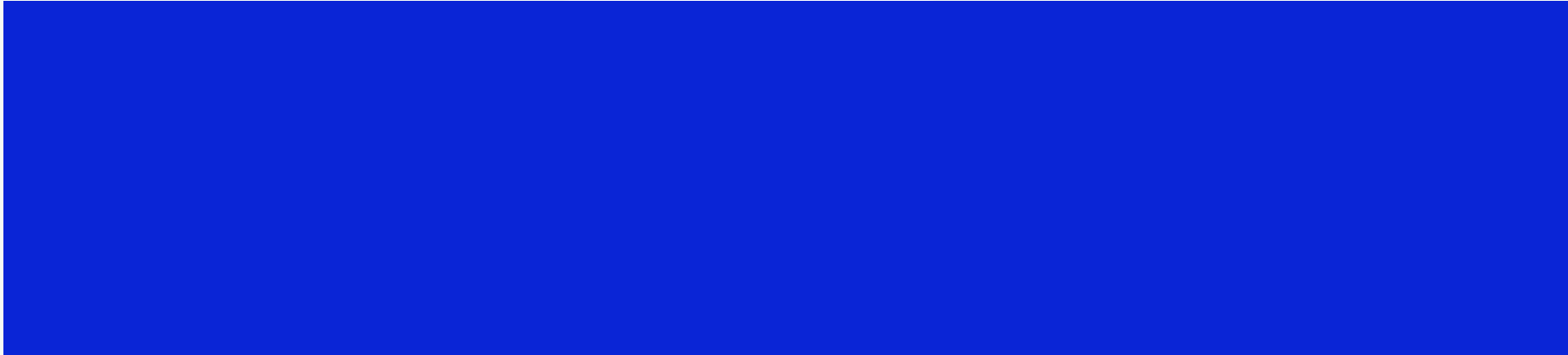

HANNOVER mobil
Das kombinierte Mobilitätsvergnügen

**„Ein kleiner Schritt für die Verkaufszahlen,
aber ein großer Schritt für den ÖPNV“**

HANNOVER mobil
Das kombinierte Mobilitätsvergnügen

A green swoosh graphic that starts as a thin line on the left and curves into a thick, rounded shape on the right, framing the text.